

Все провода 0,5 мм²
Фазированный впрыск (MPI)

Со стороны инжекторов:
1) [66] серый
2) [64] желтый
3) [62] фиолетовый

Со стороны ЭБУ:
1) [67] серо-черный
2) [65] желто-черный
3) [63] фиолетово-черный

1) и 2): 0,75 мм² 3): 0,35 мм²
Непосредственный впрыск (DI)

1) [85] серый 1) [83] желтый 1) [81] фиолетовый
2) [86] серый-черный 2) [84] желтый-черный 2) [82] фиолетово-черный
3) [26] серый-белый 3) [25] желтый-белый 3) [24] фиолетово-белый

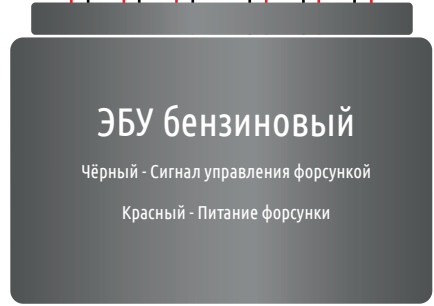
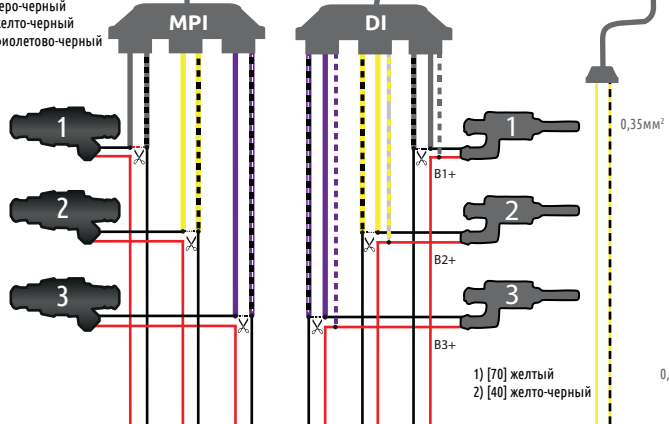

Все провода 0,5 мм²

Фазированный впрыск (MPI)

Со стороны ЭБУ:
4) [61] синий-черный
5) [34] зеленый-черный
6) [62] красный-черный

Со стороны инжекторов:
4) [31] синий
5) [32] зеленый
6) [1] красный

Провода 1) и 2): 0,75 мм² 3): 0,35 мм²
Непосредственный впрыск (DI)

1) [79] синий 1) [77] зеленый 1) [46] красный
2) [80] синий-черный 2) [78] зеленый-черный 2) [76] красный-черный
3) [23] синий-белый 3) [22] зеленый-белый 3) [21] красный-белый



схема подключения EG INJECTO 90 6 DUO



Разъем двигателя EG/INJECTO 90.6.DUO

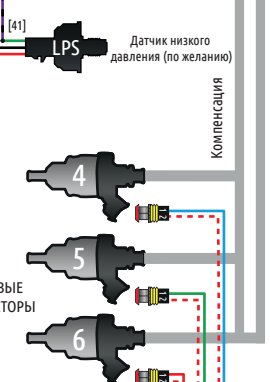
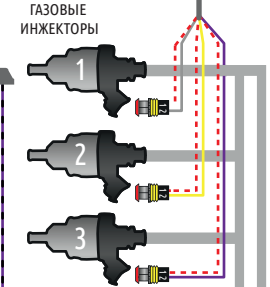
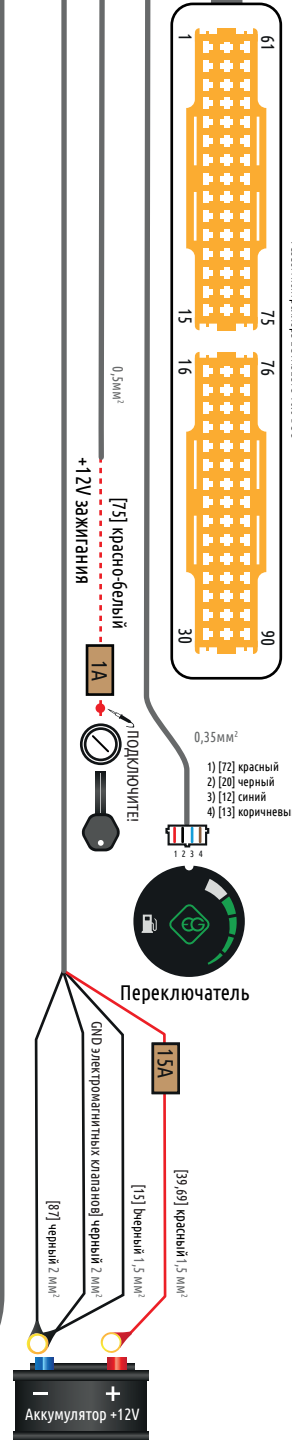
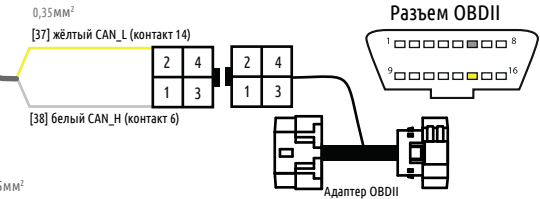
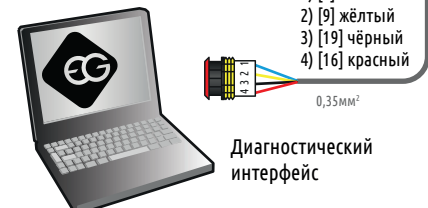
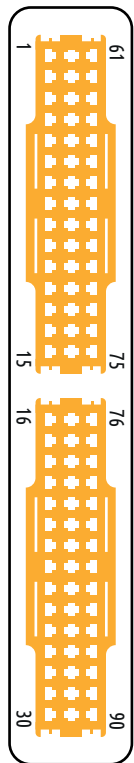

ЛЕВАЯ СТОРОНА

- 1 | МРІ ИНЖЕКТОР 6 - СТОРОНА ИНЖЕКТОРА
- 2 | МАР (ВАКУУМ)
- 3 | ДАВЛЕНИЕ ГАЗА
- 4 | СИГНАЛ КЛАПАНА НАСОСА НРР
- 5 | ТЕМПЕРАТУРА РЕГУЛЯТОРА
- 6 | ТЕМПЕРАТУРА ГАЗА
- 7 | RPM
- 8 | ДИАГНОСТИЧЕСКИЙ ИНТЕРФЕЙС TX
- 9 | ДИАГНОСТИЧЕСКИЙ ИНТЕРФЕЙС RX
- 10 |
- 11 |
- 12 | ПЕРЕКЛЮЧАТЕЛЬ TX
- 13 | КНОПКА ПЕРЕКЛЮЧАТЕЛЯ
- 14 |
- 15 | МИНУС АККУМУЛЯТОРА (GND)
- 16 |
- 17 | +12V НА ИНТЕРФЕЙС
- 18 | +12V НА МАР СЕНСОР
- 19 | УНИВЕРСАЛЬНЫЙ ЦИФРОВОЙ ВЫХОД
- 20 | МИНУС МАР СЕНСОРА (GND)
- 21 | МИНУС ПЕРЕКЛЮЧАТЕЛЯ (GND)
- 22 | DI ИНЖЕКТОР 6 - СТОРОНА ПИТАНИЯ
- 23 | DI ИНЖЕКТОР 5 - СТОРОНА ПИТАНИЯ
- 24 | DI ИНЖЕКТОР 4 - СТОРОНА ПИТАНИЯ
- 25 | DI ИНЖЕКТОР 3 - СТОРОНА ПИТАНИЯ
- 26 | DI ИНЖЕКТОР 2 - СТОРОНА ПИТАНИЯ
- 27 | DI ИНЖЕКТОР 1 - СТОРОНА ПИТАНИЯ
- 28 |
- 29 | ГАЗОВЫЙ ИНЖЕКТОР 6
- 30 | ГАЗОВЫЙ ИНЖЕКТОР 4

СРЕДНЯЯ СТОРОНА

- 31 | МРІ ИНЖЕКТОР 4 - СТОРОНА ИНЖЕКТОРА
- 32 | МРІ ИНЖЕКТОР 5 - СТОРОНА ИНЖЕКТОРА
- 33 | МРІ ИНЖЕКТОР 6 - СТОРОНА ECU
- 34 | МРІ ИНЖЕКТОР 5 - СТОРОНА ECU
- 35 |
- 36 |
- 37 | OBD II CAN ЛИНИЯ LOW
- 38 | OBD II CAN ЛИНИЯ HIGH
- 39 | +12V АККУМУЛЯТОР
- 40 | ВХОД НРС ЭМУЛЯТОРА - СТОРОНА СЕНСОРА
- 41 | ВХОД LPS ЭМУЛЯТОРА - СТОРОНА СЕНСОРА
- 42 |
- 43 | +12V НА ЭЛЕКТРОМАГНИТНЫЙ КЛАПАН РЕГУЛЯТОРА
- 44 | +12V НА ГАЗОВЫЕ ИНЖЕКТОРЫ 1-3
- 45 |
- 46 | DI ИНЖЕКТОР 6 - СТОРОНА ИНЖЕКТОРА
- 47 | +12V HLS
- 48 | МИНУС ИНТЕРФЕЙСА (GND)
- 49 | МИНУС ТЕМПЕРАТУРЫ РЕГУЛЯТОРА (GND)
- 50 | МИНУС HLS / LPG ИНДИКАТОРА (GND)
- 51 |
- 52 |
- 53 |
- 54 |
- 55 |
- 56 |
- 57 |
- 58 |
- 59 |
- 60 | ГАЗОВЫЙ ИНЖЕКТОР 2

ПРАВАЯ СТОРОНА

- 61 | МРІ ИНЖЕКТОР 4 - СТОРОНА ECU
- 62 | МРІ ИНЖЕКТОР 3 - СТОРОНА ИНЖЕКТОРА
- 63 | МРІ ИНЖЕКТОР 3 - СТОРОНА ECU
- 64 | МРІ ИНЖЕКТОР 2 - СТОРОНА ИНЖЕКТОРА
- 65 | МРІ ИНЖЕКТОР 2 - СТОРОНА ECU
- 66 | МРІ ИНЖЕКТОР 1 - СТОРОНА ИНЖЕКТОРА
- 67 | МРІ ИНЖЕКТОР 1 - СТОРОНА ECU
- 68 | СИГНАЛ ДАТЧИКА УРОВНЯ ГАЗА
- 69 | +12V АККУМУЛЯТОР
- 70 | ВЫХОД НРС ЭМУЛЯТОРА - СТОРОНА ECU
- 71 | ВЫХОД LPS ЭМУЛЯТОРА - СТОРОНА ECU
- 72 | +5V ДЛЯ ПИТАНИЯ ПЕРЕКЛЮЧАТЕЛЯ
- 73 | +12V НА МНОГОКЛАПАН
- 74 | +12V НА ГАЗОВЫЕ ИНЖЕКТОРЫ 4-6
- 75 | +12V ЗАЖИГАНИЕ
- 76 | DI ИНЖЕКТОР 6 - СТОРОНА ECU
- 77 | DI ИНЖЕКТОР 5 - СТОРОНА ИНЖЕКТОРА
- 78 | DI ИНЖЕКТОР 5 - СТОРОНА ECU
- 79 | DI ИНЖЕКТОР 4 - СТОРОНА ИНЖЕКТОРА
- 80 | DI ИНЖЕКТОР 4 - СТОРОНА ECU
- 81 | DI ИНЖЕКТОР 3 - СТОРОНА ИНЖЕКТОРА
- 82 | DI ИНЖЕКТОР 3 - СТОРОНА ECU
- 83 | DI ИНЖЕКТОР 2 - СТОРОНА ИНЖЕКТОРА
- 84 | DI ИНЖЕКТОР 2 - СТОРОНА ECU
- 85 | DI ИНЖЕКТОР 1 - СТОРОНА ИНЖЕКТОРА
- 86 | DI ИНЖЕКТОР 1 - СТОРОНА ECU
- 87 | МИНУС АККУМУЛЯТОРА (GND)
- 88 | ГАЗОВЫЙ ИНЖЕКТОР 1
- 89 | ГАЗОВЫЙ ИНЖЕКТОР 5
- 90 | ГАЗОВЫЙ ИНЖЕКТОР 3

****ДАТЧИК УРОВНЯ ГАЗА**

РЕЗИСТИВНЫЙ ДАТЧИК

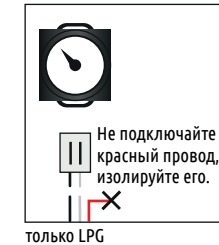

МАНОМЕТР

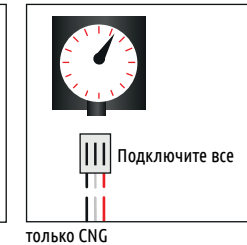

Сигнал управления форсункой

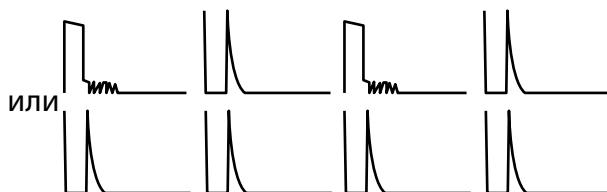

Сигнал управления форсункой В+

